

REV.	NO	DESCRIPTION	DATE	DISIGN	APPROVE
A0	1	First time issue	2025/04/18	袁滔	Jack

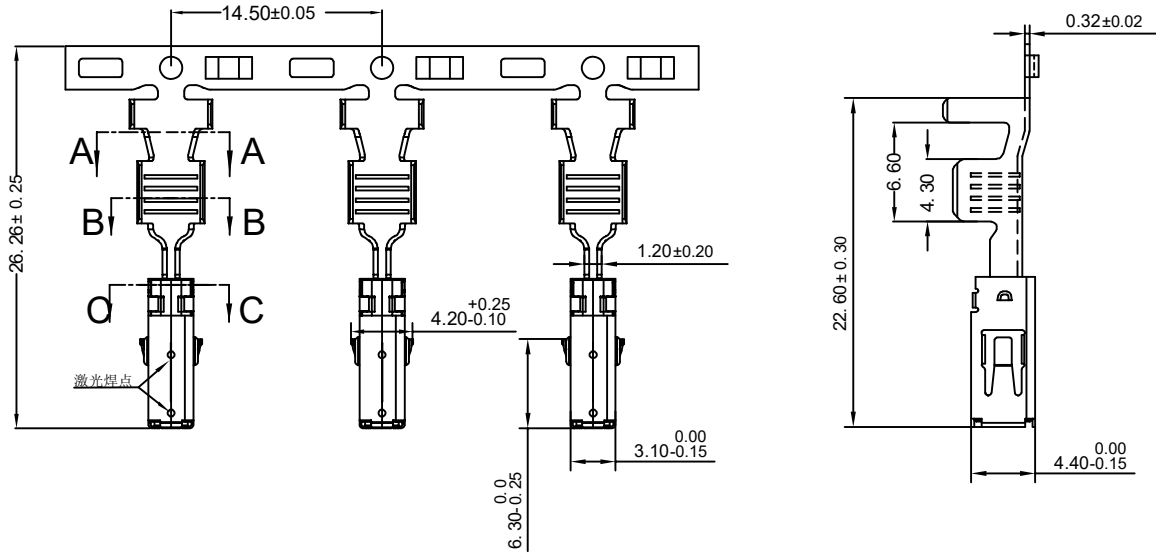

- 技术要求:
1. 表面无毛刺, 未注圆角R0.2, 求无压伤, 变形, 毛边最大不得超过0.05mm。
 2. 材料: CuNiSi
 3. 电镀规格: 镀锡。
 4. 压接规格: 压线平方4平方。
 5. 典型额定电流: 27A
 6. 环保符合ROHS 2.0标准。

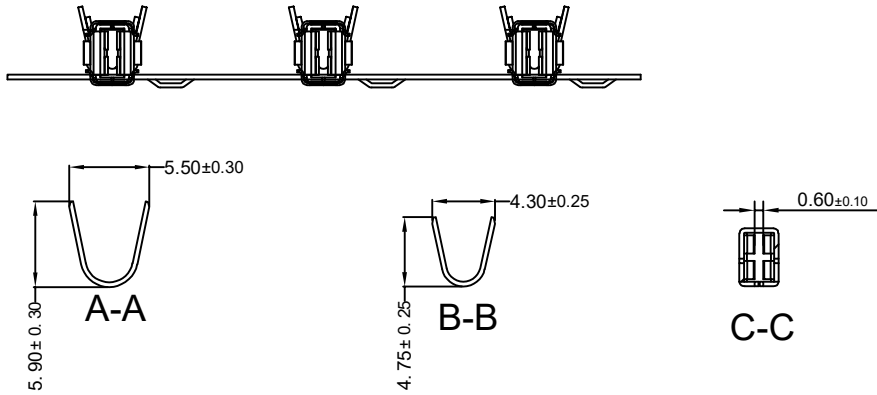

Part No. 料号	Wire range 压线规格	Insulation.OD 线径规格	Material 材质	Qty/reel 数量/卷	Note 备注
QW6118D104-11	4mm ²	-	CuNiSi	-	

UNMARKED TOLERANCE			
GENERAL		ANGLE	
.X	±0.25	.X°	±3.0°
.X	±0.25	.X°	±2.0°
.XX	±0.15	.XX°	±1.5°

DRAW BY:	袁滔	2025/04/18
CHECK BY:	Regan	2025/04/18
APPROVE BY:	Jack	2025/04/18

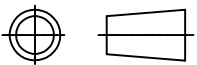

SCALE	UNIT
1 : 1	mm

CQWT 广东乾威精密连接器有限公司
Guangdong Qianwei Precision Connector Co., Ltd.
TEL: 0769-87811015 FAX: 0769-87811016
E-mail: cnqwt@dg-qw.com Http://www.cnqwt.com

PART NO:	QW6118D104-11
产品料号:	QW6118D104-11
PART Name:	2.8母端(1-968853-1)
产品名称:	2.8母端(1-968853-1)
Mold NO:	-
REV:	A